

ES Instrucciones de montaje para el sistema de transporte.

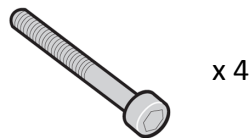

Primera instalación

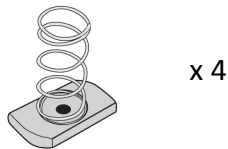
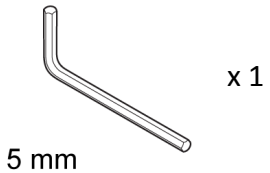
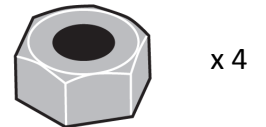
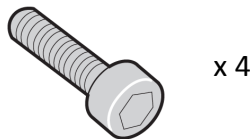
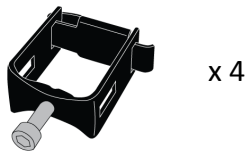
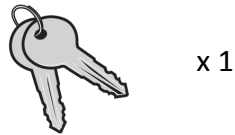
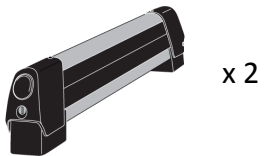
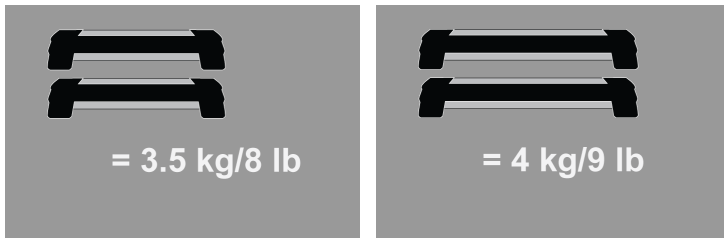

- Retire las piezas del embalaje y confirme su contenido. Póngase en contacto con su vendedor en el caso de que falten piezas o éstas estén dañadas.



- Este kit se adecua a los tipos A, B, C y D.

Todas las barras transversales:



- Abra el soporte con las llaves.
- Presione el botón para liberar el brazo superior del soporte.

Para barras transversales de tipo A y B exclusivamente.

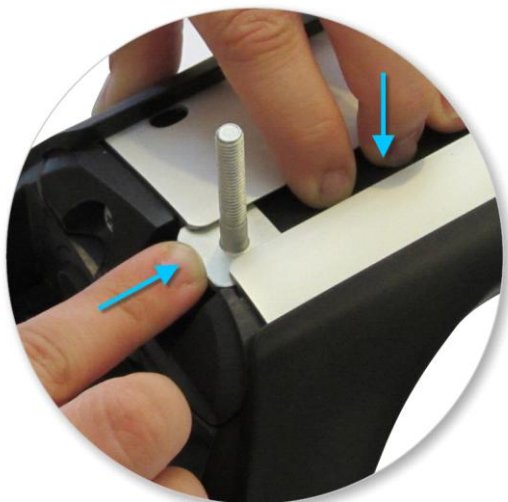

- Presione hacia abajo el relleno de caucho.
- Deslice la tuerca cuadrada a lo largo del riel longitudinal de la barra.
- Repita la misma operación para ambos soportes.
- PR3064 / PR3094: Posicione 46,5cm entre si.
- PR3066 / PR3096: Posicione 67cm entre si.

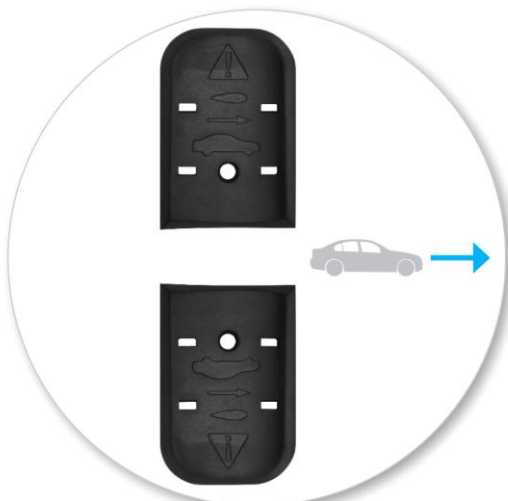

- Compruebe el lado en el que desea abrir los soportes.
- Asegurese que las almohadillas estan en la parte frontal.



- Coloque el soporte sobre el tornillo.
- Asegurese que el tornillo pasa a través del orificio.
- Confirme la posición de los soportes.
- Nota: Para mejor acceso a los puntos de fijación, la almohada de goma del fondo puede deslizarse a lo largo del brazo. Vuelva a centrar después de terminar la fijación.



- Apriete la tuerca roja.
- Repita para todas las cuatro posiciones.

Exclusivamente para barras transversales de tipo C y D.

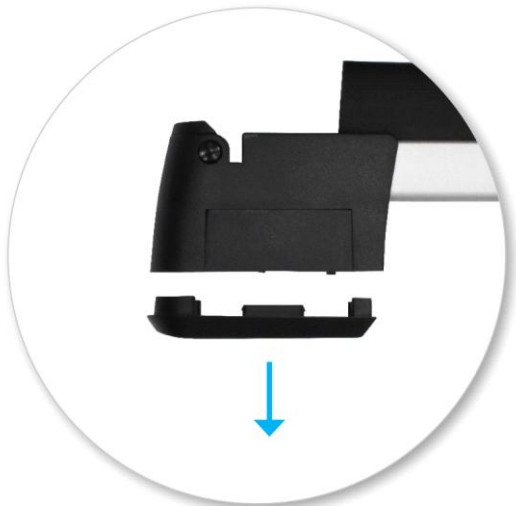

- Retire la almohadilla.
- Almacene las piezas en lugar seguro.

Para barras transversales de tipo C exclusivamente.



- Múltela como se muestra.
- Nota: Utilice los tornillos más pequeños.



- Seleccione una abrazadera.
- Nota: Para mejor acceso a los puntos de fijación, la almohada de goma del fondo puede deslizarse a lo largo del brazo. Vuelva a centrar después de terminar la fijación.

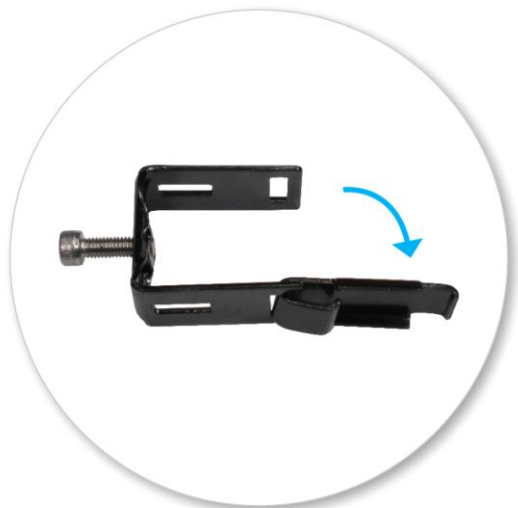

- Afloje el tornillo (no lo retire)
- Libere la patilla conforme se muestra.



- Compruebe el lado en el que desea abrir los soportes.
- Asegure la abrazadera por el tornillo e inserte en cada extremidad del soporte como se muestra.



- Posicione el soporte en la barra de techo.
- Abraze totalmente la barra de techo a través de la pestaña introduciéndola en la abertura lateral de la abrazadera.
- Repita para todas las cuatro posiciones.



- Confirme la posición de los soportes.
- Utilice la llave Allen suministrada para apretar los tornillos.
- Repita para todas las cuatro posiciones.

Para barras transversales de tipo D y Tradesman exclusivame

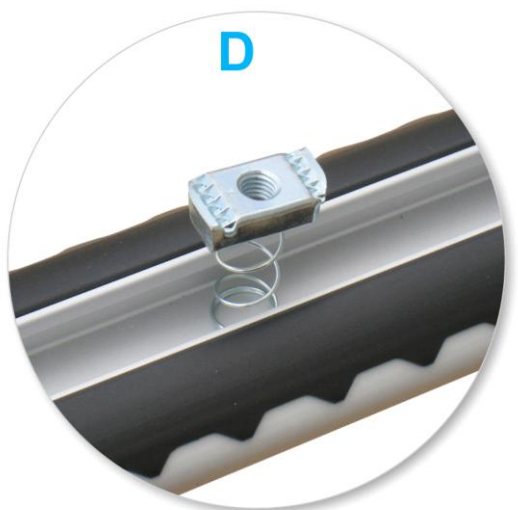

- Coloque una tuerca de muelle en el canal de la barra transversal.
- Coloque el accesorio en la posición deseada.



- Presione y gire la tuerca de muelle para fijarla en posición.



- PR3064 / PR3094: Posicione 46,5cm entre si.
- PR3066 / PR3096: Posicione 67cm entre si.
- Repita en la otra barra transversal.

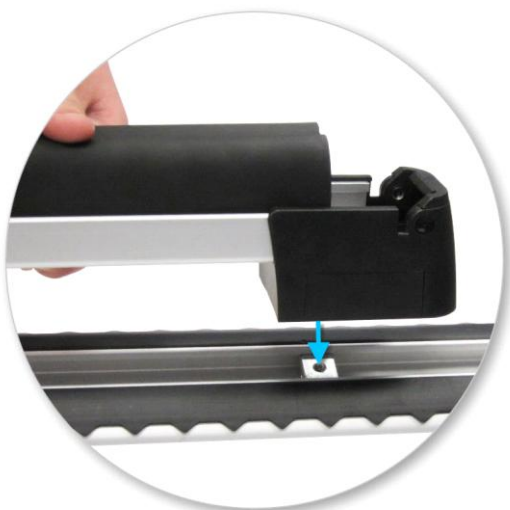

- Compruebe el lado en el que desea abrir los soportes.
- Posicione el soporte en la barra de techo.
- Aline los orificios con los tornillos del soporte con las tuercas cuadradas de la barra.



- Nota: Para mejor acceso a los puntos de fijación, la almohada de goma del fondo puede deslizarse a lo largo del brazo. Vuelva a centrar después de terminar la fijación.

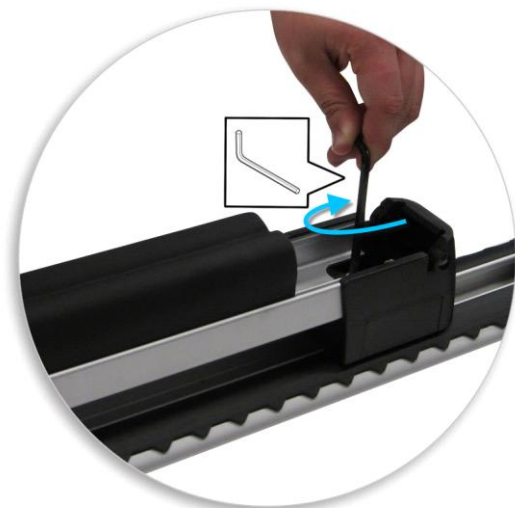

- Nota: Utilice los tornillos mayores.
- Fije el tornillo de casquete con la llave Allen. No apriete del todo.
- Repita la operación en el otro extremo.
- Apriete todos los tornillos.
- Repita en la otra barra transversal.



- Para transportar la carga con seguridad, baje el brazo superior del soporte hasta enganchar en el pestillo. Debe cerrar la cerradura durante el transporte.



- Nota: Asegurese que los esquís ó snowboards colocados hacia abajo no tocan el techo del vehículo.
- Objetos puntiagudos (ej. esquís) deberán transportarse con la extremidad puntiaguda direccionada hacia a la trasera del vehículo.
- Nota: Asegurese que las bobinas no tocan el techo.

Mantenimiento

- Limpie el techo del vehículo y las superficies del producto que estarán en contacto con el techo.
- Siga las instrucciones de montaje para la instalación del producto en su vehículo. Asegúrese de que todos los pasos se sigan correctamente.
- Ponga las barras de techo a una distancia mínima de 600mm (27 1/2") cuando no se especifique otra distancia en las instrucciones de montaje. Esto es especialmente importante al transportar cargas largas.
- Siempre que vuelva a montar las barras en su vehículo, confirme que el conjunto formado por las barras y sus pies sigue montado de forma segura. Si parecer estar suelto, consulte nuevamente las instrucciones de montaje y reajuste.
- Algunos techos solares y antenas no podrán utilizarse cuando se instalen las barras de techo.
- No intente modificar este producto.
- Considere siempre la capacidad máxima de carga especificada en instrucciones de montaje. No exceda la capacidad de carga comunicada por el fabricante del vehículo cuando esta sea inferior a la especificada en instrucciones de montaje.
- La carga no deberá repasar la extremidad lateral de las barras. Deberá ser distribuida uniformemente y con el menor centro de gravedad posible.
- Las cargas largas deberán estar aseguradas con cintas no elásticas en la delantera y trasera del vehículo.
- Retire todos los objetos sueltos o que puedan soltarse, antes de iniciar el transporte.

- Asegúrese de que toda la carga esté sujeta de forma segura con cintas no elásticas. Verifique regularmente en viajes largos.
- Transportar carga en el techo del vehículo cambia el comportamiento del mismo. Especial atención al efecto de viento cruzado, cambios de dirección y situaciones de frenado. Evite las aceleraciones y desaceleraciones rápidas. Conduzca con precaución.
- Tenga en cuenta que la altura total del vehículo se incrementa cuando se llevan cargas verticales.
- Verifique y reemplace las piezas desgastadas o defectuosas.
- Mantenga el producto limpio y con mantenimiento regular.
- No lave el coche en sistemas de lavado automático con las barras de techo montadas.
- Lubricar las cerraduras y tornillos de ajuste de forma periódica.
- Retire las barras de techo de su vehículo cuando no las utilice. Asegúrese de que mantiene todas las piezas en lugar seguro.

-
- Hubco Automotive Ltd
P. O. Box 11017
Christchurch
Nueva Zelanda

www.whispbar.es
www.whispbar.com.mx
